

## Spécifications

Dimensions	Métrique	Britannique
Hauteur travail maximum	11.20m	36ft 9in
Hauteur plateforme maximum	9.20m	30ft 2in
Longueur hors tout <b>A</b>	2.53m	8ft 4in
Largeur hors tout <b>B</b>	1.00m	3ft 3in
Hauteur hors tout <b>C</b>	1.99m	6ft 6in
Dimensions plateforme (longueur×largeur)	0.62m×0.87m	2ft×2ft 10in
Garde au sol (replié)	0.07m	3in
Garde au sol (élevée)	0.019m	1in
Empattement <b>D</b>	1.22m	4ft
Rayon de braquage (intérieur/extérieur)	0.23m/1.65m	9in/5ft 5in
Pneus	Φ381×127mm	1ft 3in×5in

Performance		
Charge de travail sécuritaire	200kg	440lb
Nombre d'occupants	2	2
Gradabilité	25%	25%
Pente admissible	X-2.5°/Y-2.5°	X-2.5°/Y-2.5°
Rotation tourelle	345°	345°
Mouvement du bras pendulaire	130°	130°
Vitesse de translation (repliée)	4.5km/h	2.80mph
Vitesse de translation (élevée)	0.5km/h	0.31mph
vitesse (soulèvement/descente)	42/38sec	42/38sec

Poids		
Poids total	2950kg	6503lb

Puissance		
Batterie	24V/240Ah	24V/240Ah
Chargeur	24V/30A	24V/30A
Moteur de translation	24V/1.5kW	24V/1.5kW
Moteur de levage	24V/3.0kW	24V/3.0kW



électrique

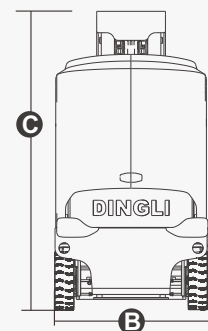
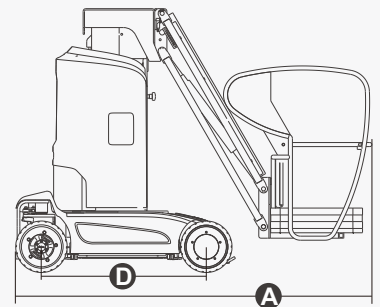
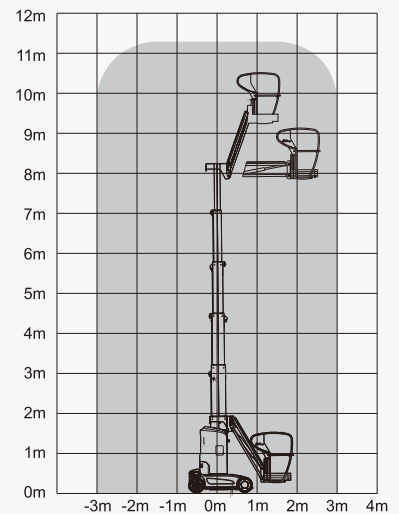

## Propriétés

### Spécifications standard

- Commandes proportionnelles par joystick
- Portes autobloquantes
- Translation à hauteur maximum
- Pneus non marquants
- Deux roues motrices
- Direction à deux roues
- Système de freinage automatique
- Système de descente d'urgence
- Système de protection anti chute en cas de perte hydraulique
- Système de diagnostic des pannes
- Alarme de dévers
- Alarme de mouvement
- Avertisseur sonore
- Compteur horaire
- Système de protection de recharge électrique
- Feu à éclat
- Protection automatique type anti nids-de-poule (pothole).
- Translation à double commande.
- Indicateur de charge
- Déverrouillage manuel des freins
- Point d'attache de harnais
- Points d'arrimage et de levage
- Système de détection de surcharge
- Bouton d'arrêt d'urgence



### ZHEJIANG DINGLI MACHINERY CO., LTD.

Address: No.188 Qihang Road, Deqing, Zhejiang P.R.C 313219

Telephone: +86(572)8681688

E-Mail: [export@cndingli.com](mailto:export@cndingli.com)

<https://www.cndingli.com>

Due to continuous technology updates, technical parameters are subject to change without notice. This picture book is for reference only, the actual product shall prevail. The copyright is owned by zhejiang dingli, any content may not be copied for any purpose without written permission.

2023-08

